

Návod k použití Booster GT



1. O Booster GT

- 1.1 Úvod k Booster GT
- 1.2 Upozornění
- 1.3 Bezpečnostní pokyny
- 1.4 Sériové číslo

2. HLAVNÍ ČÁSTI KOLOBĚŽKY

- 2.1 Vysvětlení součástí na řídítkách a rámu
- 2.2 Pokyny pro použití
- 2.3 Nabídka rychlostního omezení

3. KOLOBĚŽKA

- 3.1 Postup rozložení
- 3.2 Složená koloběžka
- 3.3 Rozložená koloběžka
- 3.4 Jízda

4. BATERIE A NABÍJENÍ

- 4.1 Údržba a péče
- 4.2 Řešení problémů

5. ZÁRUKA

1. O Booster GT

1.1 Úvod k Booster GT

Jsme potěšeni, že jste si vybrali Booster GT.

Koloběžka Booster GT je ideální pro volný čas a krátké vzdálenosti, jakou je například dojíždění do školy a dokáže nahradit městskou hromadnou dopravu. Vypadá nůbl, dá se snadno složit a je vhodná i na cestování. Jsme si jisti, že s naší koloběžkou Booster GT si budete jízdu užívat.

PŘEČTĚTE SI TYTO POKYNY A ZÁRUKY PŘED POUŽITÍM KOLOBĚŽKY.

UPOZORNĚNÍ



1.2 Upozornění

Při jízdě na elektrické dvoukolové koloběžce „Booster GT“, hrozí vážné zranění, způsobené srážkou, pádem nebo ztrátou kontroly nad svým pohybem. Aby byla zajištěna bezpečná jízda, prostudujte veškeré POKYNY A UPOZORNĚNÍ V TOMTO NÁVODU K POUŽITÍ a postupujte podle nich.

Prostudujte také místní zákony a nařízení a ověřte, kde a jak můžete legálně používat vaši koloběžku „Booster GT“. Respektujte všechny platné zákony pro vozidla a chodce.

Tento návod k použití obsahuje základní provozní pokyny pro koloběžku „Booster GT“. Nedokáže pokrýt všechny situace, ve kterých může dojít k zranění nebo usmrcení. UŽIVATEL KOLOBĚŽKY MUSÍ POUŽÍT DOBRÝ ÚSUDEK A ZDRAVÝ ROZUM ABY ZJISTIL A VYHNUL SE RIZIKŮM A NEBEZPEČÍ, se kterým je možné se setkat při jízdě na koloběžce „Booster GT“. Používáním koloběžky „Booster GT“ akceptujete přirozená rizika související s používáním tohoto výrobku.

VŽDY DBEJTE OPATRNOSTI, DÁVEJTE POZOR A DODRŽUJTE POKYNY A VAROVÁNÍ. V OPAČNÉM PŘÍPADĚ MŮŽE DOJÍT K VÁŽNÝM ZRANĚNÍM. POUŽITÍ KOLOBĚŽKY JE NA VLASTNÍ RIZIKO. DBEJTE NA BEZPEČÍ OKOLÍ. BUĎTE OPATRNÍ ZA VŠECH OKOLNOSTÍ.

1.3 bezpečnostní pokyny

1. Výrobek je určen pouze pro dospělé osoby. Na koloběžce smí vždy jet pouze jedna dospělá osoba. Koloběžku nikdy nepoužívejte ve dvou a více osobách najednou. Výrobek není určen pro nezletilé.
2. Koloběžku před jejím použitím vždy zkontrolujte. Důkladná kontrola a údržba vašeho výrobku může snížit riziko zranění.
3. Při jízdě vždy používejte přilbu a ostatní ochranné prostředky. Používejte certifikovanou cyklistickou přilbu nebo přilbu na skateboard vhodné velikosti se zapínáním a ochranou zadní části hlavy. Místní vyhláška může vyžadovat od jezdců dvoukolových výrobků nošení helmy i ostatního ochranného vybavení. Nikdy nepoužívejte koloběžku bosí, v botách s otevřenou špičkou nebo s vysokými podpatky.
4. Nepoužívejte koloběžku v rizikovém dopravním provozu nebo na nebezpečných cestách a také neporušujte dopravní předpisy.
5. Pokud se koloběžku učíte používat, trénujte v otevřeném prostoru, víc začněte jezdit teprve až si budete jistější v základních úkonech s jízdou a ovládáním koloběžky spojených, nejezděte v dopravním pruhu.
6. Neohrožujte svojí jízdou ostatní. Vždy držte řídítká v obou rukách. Nohy mějte vždy na koloběžce.
7. Nejezděte s koloběžkou po schodech vyšších než 3 cm, může dojít k převrácení, zranění jezdce a/ nebo poškození koloběžky.
8. Nejvyšší rychlost je 40 km/h. Pro vaši bezpečnost, udržujte rychlost do 20 km/h. Doporučujeme nepoužívat koloběžku v noci. Pokud je třeba, snižte rychlost na max. 15 km/h a zapněte čelní světlo.
9. Doporučujeme nepoužívat koloběžku při teplotách nižších než 0 °C.
10. Doporučujeme zpomalit a sestoupit z koloběžky v případě špatných silničních podmínek.
11. Nejezděte na koloběžce na kluzkém nebo zledovatělém terénu.
12. Přizpůsobte řídítká vaší výšce, aby byla zajištěna bezpečnost jízdy.
13. Abyste se vyhnuli poškození elektrických součástí vozidla, prosím neponořujte koloběžku do vody hlubší než 4 cm a nemyjte ji pod proudem vody.
14. Nejezděte na koloběžce ve špatném počasí jako je déšť nebo silný vítr.
15. Koloběžku " Booster GT " nepožívejte po požití alkoholu.

1.4 Sériové číslo

Poznámka k sériovému číslu:

Zapište si sériové číslo vaší koloběžky Booster GT. Uschovejte ho na bezpečném místě.

Každá koloběžka Booster GT má jedinečné číslo rámu. Pomocí tohoto čísla může být vaše koloběžka identifikována například v případě krádeže.

Jak najít číslo rámu:

1. Číslo se nachází za předním kolem pod řídítky.
2. Zapište si ho a udržujte na bezpečném místě.

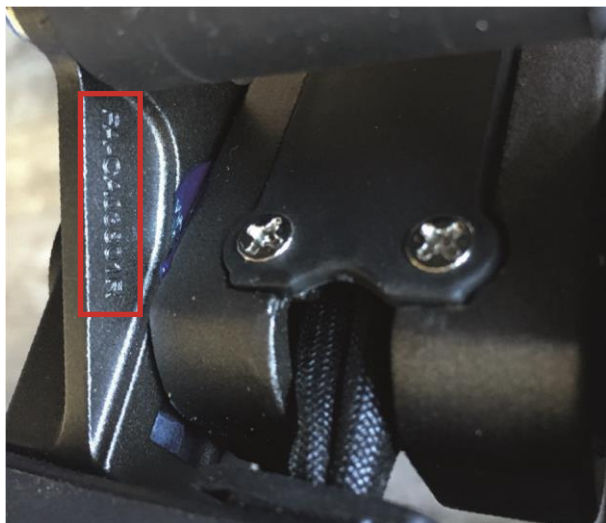



- | | |
|-------------------------|----------------------|
| 1. Řídítka | 6. Skládací hák |
| 2. UBHI (Displej, atd.) | 7. Nabíječka baterie |
| 3. LED světlo | 8. Skládací páka |
| 4. Klakson | 9. Uzamykací šroub |
| 5. Nastavovací páka | 10. Zadní brzda |

2.1 Vysvětlení částí řízení

1. Displej a ukazatele
2. Ukazatel rychlosti km/h
3. Procenta baterie
4. Teplota
5. Ukazatel km
6. Rychlost
7. Elektromagnetická brzda

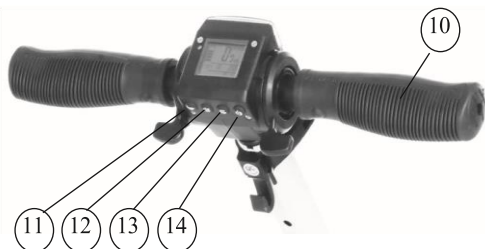

8. Řízení
9. Přední světlo
10. Řídítka
11. Klakson
12. Kilometry
13. Tlačítko vypnutí a zapnutí světel
14. Tlačítko vypnutí a zapnutí

15. Hranatá roura
16. Skládací část
17. Ochranný kryt
18. Přední kryt baterky
19. Přední blatník

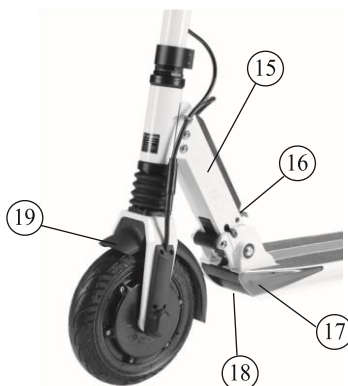

2.2 Pokyny pro použití

1. Zapnutí/vypnutí

Stiskněte vypínač a ponechte ho stisknutý po dobu 3 sekund. Zapnutí je signalizováno rozsvícením displeje. Vypnutí provedete stejným postupem (stiskněte vypínač a ponechte ho stisknutý po dobu 3 sekund). Zařízení se samo vypne, pokud není používáno po dobu 3 minut.

2. Ovládání rychlosti

Rychlost (1-40 km/h) se ovládá stisknutím tlačítka plynu, které je umístěno pod pravým palcem.

3. Brždění

Po stisknutí tlačítka brzdy pod levým palcem se aktivuje elektromagnetická brzda. Čím větší silou zatlačíte, tím větší bude brzdící síla.

4. Klakson

Pokud je koloběžka zapnuta, stisknutím tlačítka klaksonu koloběžka vydá varovný zvuk.

5. LED světlo

Pokud potřebujete světlo, v manuálním režimu stiskněte tlačítko Zapnutí/Vypnutí - na displeji se zobrazí značka, signalizující, že je světlo zapnuto. Pokud již světlo nepotřebujete, stiskněte tlačítko znovu. Koloběžku po dobu několika vteřin ponechte zapnutou. Je vybavena snímačem detekujícím potřebu světla. Světlo se zapne automaticky (automatické svícení). Senzor detekuje nízkou úroveň světla dokud značka "auto" nezmizí z displeje.

Příklad: V případě, že je zataženo a režim automatických světel je zapnutý, světlo se zapne. Za denního světla mód automatických světel detekuje světlo a hlavní světla se vypnou po 5 sekundách. V režimu automatických světel je intenzita podsvícení displeje závislá na intenzitě okolního světla. Pokud je koloběžka v režimu automatických světel, je možné přejít do manuálního režimu stiskem tlačítka zapnout / vypnout světla.

6. Zobrazení ujetých kilometrů

Pokud je zapnutý displej, ukazuje dva módy: ODO a výlet.

Je možné jej změnit stisknutím tlačítka nastavení. V módu "výlet", stisknutím tlačítka nastavení (S) na 3 sekundy se smažou předešlé měření.

7. Nouzové brždění

V nouzovém případě doporučujeme použít nožní brzdu.

2.3 MENU pro OMEZENÍ RYCHLOSTI

MENU pro OMEZENÍ RYCHLOSTI

1. Nastavení rychlostního limitu

- Vypněte displej
- Stiskněte a podržte palcovou brzdu
- Zapněte displej
- Na displeji se zobrazí "L1"

2. Přešuníte se do nabídky s tlačítkem [LIGHT] L1-L2-L3-L4-L5

- Pro nastavení nového omezení rychlosti, stiskněte tlačítko [SET]

MENU pro FUNKCE

1. Pro nastavení programu:

- Zapněte displej
- Stiskněte a podržte palcovou brzdu
- Stiskněte tlačítko [POWER]
- Na displeji se zobrazí: P1

2. Přesun do nabídky s tlačítkem [LIGHT] P1

Pro nastavení nové hodnoty, stiskněte tlačítko [SET]

- Pro dokončení nastavení, uvolněte palcovou brzdu

KÓD CHYBY

E1: Nadproudová ochrana (Motor se nepohne po dobu delší než 4 sekundy) - tato chyba se odstraní po uvolnění plynového ventilu. Když se neodstraní, kontaktujte servis.

E2: Chyba komunikace (Žádná komunikace po dobu delší než 400ms) – tato chyba se odstraní po zahájení komunikace. Pokud se neodstraní, kontaktujte servis.

E3: Chyba přepětí (Vyšší napětí baterie). Vložte zpět originální baterii, jinak hrozí poškození zařízení.

- Černá obrazovka. Vystavení slunci příliš dlouhou dobu. Umístěte koloběžku do stínu. Koloběžka se po určité době vrátí do normálního stavu. Pokud se tak nestane, kontaktujte servis.

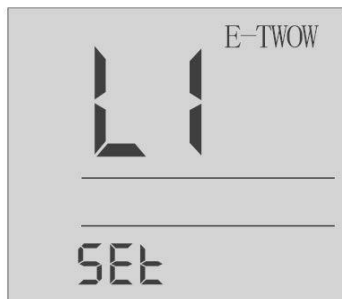

L1= omezení rychlosti do 6 km/h
 L2= omezení rychlosti do 12 km/h
 L3= omezení rychlosti do 20 km/h
 L4= omezení rychlosti do 25 km/h
 L5= omezení rychlosti do 40 km/h

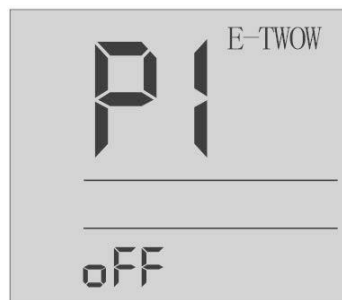

p1 = nulový Start [ON/OFF]

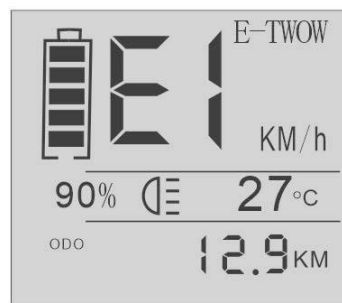

3. KOLOBĚŽKA 3.1

Kroky ke složení



Vzor A
- Rozložená -



Vzor B
- Složená říďítka -



Vzor C
- Komplet složená -

3.2 Rozložení

1. Stiskněte zadní blatník a držte ho přitisknutý ke kolu, dokud se neuvolní skládací hák z otvoru umístěného na zadním blatníku (b). Následně zvedněte řídítka do normální polohy, jako na obrázku (c). Ujistěte se, že je pojistka zacvaknutá, jako na obrázku (d).
2. Zvedněte dvě držadla na řídítkách, dokud se nedostanou do pracovní polohy, obrázek (e).
3. Otevřete rychloupínací prvek. Stiskněte tlačítko zobrazené na obrázku a zajistěte ho do jedné ze dvou děr, podle přání. Uzavřete rychloupínací prvek ve směru šipky na obrázku. Vždy se ujistěte, že rychloupínací prvek je pevně zajištěno.
4. Ukázka komplet nesložené koloběžky, obrázek Vzor A.



(b)



(c)

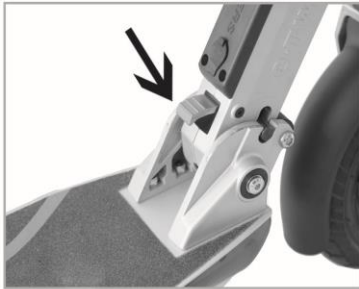

(d)

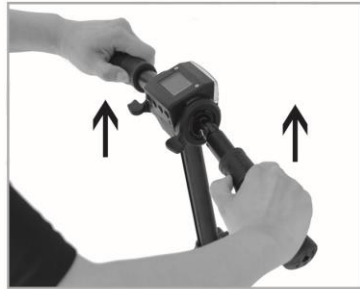

(e)

3.3 Složení

1. Ukázka komplet nesložené koloběžky, obrázek Vzor A.
2. Stiskněte tlačítko (1) zobrazené na obrázku (c) a zatlačte dolů řídítka jak je zobrazeno na obrázku (d). Uzavřete rychloupínací prvek.
3. Podržte řídítka oběma rukama, stiskněte tlačítka (1) zobrazené na obrázku (e). Vytáhněte rukojeti do maximální polohy a sejměte směrem dolů podle obrázku (f).
4. Stiskněte kovové kolíkové tlačítko, zobrazené na obrázku (g), a pokračujte ve skládání koloběžky dokud skládací hák nedosáhne do otvoru umístěného na zadním blatníku jak je detailně zobrazeno na obrázku (h).
5. Ukázka komplet složené koloběžky, obrázek (i).



(a)



(b)



(c)

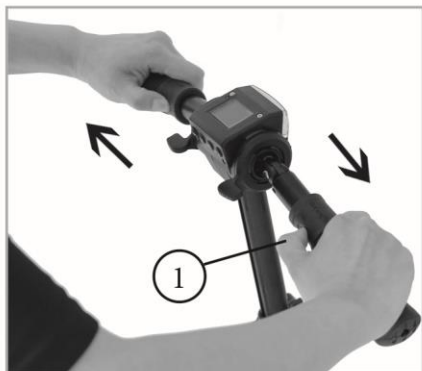
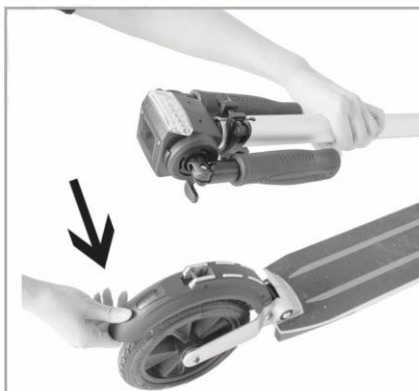

(d)

**(e)****(f)****(g)****(h)****(i)**

3.4 Jízda

Příprava

1. Vyberte vhodné prostředí pro jízdu.
2. Rozložte koloběžku podle postupu v instrukcích a ujistěte se, že bezpečnostní pojistka je zacvaknuta.
3. Přizpůsobte řídítka vaší výšce.

2. Start

1. Stiskněte startovací tlačítko pro zapnutí koloběžky.
2. Stojte jednou nohou na koloběžce a druhou nohu nechte na zemi.
3. Jemně stiskněte plynové tlačítko pod pravým palcem, koloběžka se okamžitě pomalu pohne vpřed. Umístěte i druhou nohu na koloběžku. Stiskněte plynové tlačítko pod pravým palcem vaším pravým palcem. Čím silněji tlačítko stisknete, tím víc koloběžka zvýší rychlost.

3. Brzdy

1. Elektromagnetická brzda – stlačením elektromagnetické brzdy pod levým palcem aktivuje elektromagnetickou brzdu, což zpomalí koloběžku, tím že zapojí brzdu. Čím silnější stisknutí tlačítka, tím větší bude síla brzdy.
2. Mechanická brzda - koloběžky jsou také vybaveny i mechanickou brzdou, která se aktivuje stisknutím zadního blatníku nohou.
3. Tím se také aktivuje snímač, který zastaví motor předního kola.

5. Startování rozjetím

Tato funkce je navržena z bezpečnostních důvodů. Tato možnost dovoluje aktivaci plynu pouze pomocí toho, že je koloběžka potlačena nejprve nohou a kolo je v pohybu, aby bylo zajištěno, že ke zrychlení nedošlo nechtěně.

6. Maximum rychlostního limitu

Legislativa některých zemí předepisuje omezení rychlosti pro elektrická vozidla. Jakmile je nastavena maximální rychlost, koloběžka nepřesáhne danou rychlost. Maximální rychlostní omezení je možné nastavit na 6 km/h, 12 km/h, 20 km/h, 25 km/h nebo 40 km/h. Tato funkce může být podle potřeb aktivována nebo deaktivována pomocí centrální kontrolní jednotky.

4. BATERIE A NABÍJEČKA

Každá elektrická koloběžka " Booster GT " je vybavena se speciální lithovo-polymerovou baterií a speciální inteligentní nabíječkou. Toto příslušenství je součástí každé koloběžky a vyžaduje konkrétní parametry. Prosíme nepoužívejte nabíječky jiných značek. Pokud v důsledku použití jiné nabíječky či baterie dojde k poškození části koloběžky, nebo jejího příslušenství, naše společnost se zříká veškeré odpovědnosti.

Baterie

Před zahájením používání baterii kompletně nabijte. Baterie může být dobíjena po libovolnou dobu. Pokud je baterie již nabitá, a připojena k nabíječce, bude se nadále nabíjet bez nebezpečí poškození.

Varování: nepoužívejte baterie od jiných výrobců, protože s koloběžkou " Booster GT " nefungují.

Doporučujeme nabíjet baterii každé tři měsíce, pokud není koloběžka používána.

Ponořování baterie do vody, nárazy, a jiné neobvyklé faktory vedou k poškození baterie, na něž se záruka nevztahuje.

Nabíječka

Společnost poskytuje zvláštní nabíječku která má zároveň vestavěnou ochranu proti nadměrnému nabití. Pokud je baterie nabitá na 100%, nabíječka automaticky přestane nabíjet. Doba nabíjení není delší než 3 hodiny.

Ponořování nabíječky do vody, nárazy, a jiné neobvyklé faktory vedou k poškození nabíječky, na něž se záruka nevztahuje.

Nabíjení

1. Připojte nabíječku do zásuvky. Kontrolka LED se rozsvítí zelenou barvou.
2. Otevřete ochranný gumový (vodotěsný) nabíjecí kryt, vložte konektor do otvoru. Červená znamená nabíjení, zelená znamená že baterie je plně nabitá.

4.1 Údržba

Mazání

Čas od času doporučujeme přidat malé množství vazelíny nebo maziva na skládací části a to přibližně každých 6 měsíců, popřípadě častěji podle užívání.

Doporučujeme zkontrolovat každé tři měsíce dotažení šroubů.

Baterie

Lithiová-polymerová baterie poskytovaná naší společností může být dobíjena minimálně 500krát, při běžném používání může dosáhnout nabíjení více než 1000krát.

Skladování a péče

Koloběžku nevystavujte slunci ani vlhku na delší dobu. Udržujte koloběžku čistou a suchou.

K čištění používejte textilie a saponát.

4.2 Řešení potíží

Kontrolní seznam

V případě potíží, doporučujeme vyzkoušet následující postupy.

1. LED displej je černý

Důvod: Displej byl příliš dlouho vystaven přímému slunci.

Řešení: Umístěte koloběžku na chvíli do stínu a po čase se displej vrátí do normálu.

2. Hodnoty z displeje neodpovídají aktuálním hodnotám.

Důvod: Parametry chybí nebo jsou zadány nesprávně.

Řešení: Proveďte obnovení displeje do továrního nastavení.

3. Žádné informace na digitálním displeji.

Důvod: Porušené kontakty na baterií nebo je baterie poškozená.

Řešení: Vypněte koloběžku a potom znovu zapněte, pokud problém stále přetrvává, prosím kontaktujte místního prodejce.

V případě, že výrobek stále nefunguje normálně, prosím obraťte se na místního prodejce.

5. ZÁRUKA

Děkujeme Vám, že jste si zakoupili náš výrobek.

Dodržujte následující pokyny a doporučení:

Vezměte prosím na vědomí, že záruka nebude poskytnuta v následujících případech:

1. Záruční doba vypršela.
2. Koloběžka má poruchu z důvodu nesprávného zacházení, chybné péče nebo příslušenstvím, které je v rozporu s pokyny.
3. Koloběžka je poškozena kvůli nesprávnému používání, skladování nebo nehodě.
4. Koloběžka je poškozena protože uživatel zasahoval do výrobku, nebo selhání nelze určit, protože uživatel s výrobkem manipuloval v rámci opravy původního poškození.
5. Koloběžka je poškozena protože uživatel nepoužil originální nabíječku.
6. Údaje na výrobku neodpovídají údajům na dokladech.
7. Koloběžka je poškozena kvůli kontaktu s kouřem, jedem, chemikáliemi, vodou, atd.
8. Elektronický systém celého výrobku je poškozen vlhkým, deštěm, sněhem, atd.
9. Koloběžka je poškozena nehodou bez lidského zavinění, jako je například povodní, ohněm, úderem blesku, zemětřesením, společenskou událostí, atd.
10. Záruka se nevztahuje na spotřební materiál. Například světla, displej, kotoučová brzda, pneumatika, pryžové součásti, plastové části, atd.
11. Uživatel není spokojen s barvou koloběžky, velikostí, atd.

