

**INMOTION**  
Climb Hills with Ease

# Climber

Elektrická koloběžka  
Uživatelský manuál



**Max  
Blinker**

[www.maxblinker.cz](http://www.maxblinker.cz)



Inmotion Technologies Co., Ltd.  
[www.inmotionworld.com](http://www.inmotionworld.com)

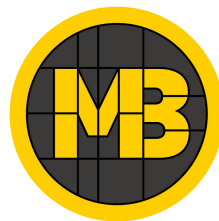
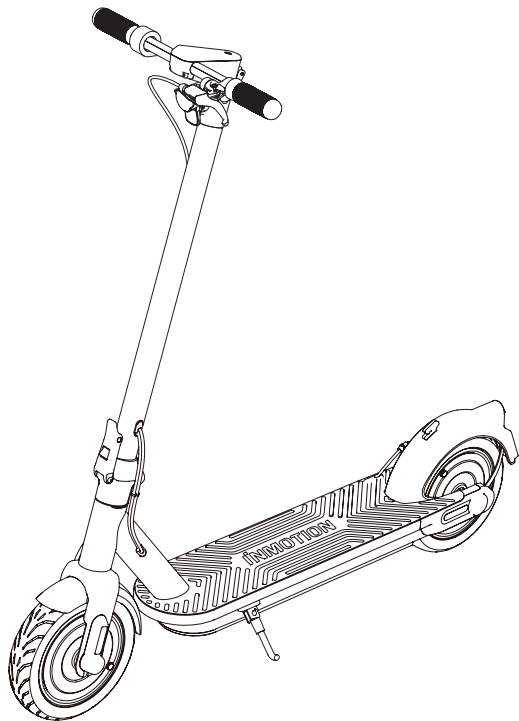

**Max  
Blinker**

[www.maxblinker.cz](http://www.maxblinker.cz)

***INMOTION***  
Climb Hills with Ease

## Obsah

1 Bezpečnostní pokyny .....	1
2 Obsah balení .....	4
3 Funkční diagram produktu .....	5
4 Ovládací panel .....	6
5 Specifikace .....	7
6 Sestavení koloběžky .....	8
7 Složení koloběžky .....	9
8 Nahuštění pneumatik .....	10
9 Nabíjení koloběžky .....	11
10 První jízda .....	12
11 Jak jezdit .....	13
12 Bezpečnostní tipy .....	14
13 Chybová hlášení .....	16
14 Údržba .....	17
15 Před jízdou .....	18
16 Ochrana životního prostředí .....	19
17 Certifikace .....	19
18 Ochrana známka a právní upozornění .....	20
19 Kontakt .....	20

# 1. Bezpečnostní pokyny

- Elektrická koloběžka Climber je produkt určený pro osobní městskou dopravu, který má vlastnosti dopravního prostředku a také sebou nese bezpečnostní rizika, kterým mohou čelit všechny dopravní prostředky.
- Dodržováním tipů a varování v této příručce můžete snížit rizika, ale nelze je všechna odstranit. Mějte prosím na paměti, že když používáte koloběžku, můžete být vystaveni riziku zranění nebo smrti v důsledku ztráty kontroly, kolize a pádu. Koloběžka je vhodná pouze na zpevněnou cestu, vyhněte se jízdě mezi velkým množstvím lidí, například vevnitřních prostorech, kde se vyskytují chodci. Neprojíždějte místy s překážkami a výmoly. Při vstupu do neznámého prostředí buďte ostražití a zpomalte. Věnujte pozornost svému okolí a dalším účastníkům provozu.
- Při jízdě noste helmu a ochranné pomůcky. Používejte schválenou cyklistickou nebo skútrovou helmu.
- Pro první jízdu si prosím nevybírejte místa, kde se mohou objevit děti, chodci, domácí zvířata, vozidla, kola nebo jiné překážky a potenciální nebezpečí.
- Při jízdě prosím respektujte práva chodců. Vyhněte se strašení chodců, zejména seniorů, dětí, invalidů a těhotných žen. Při přibližování se k chodcům zezadu se chodcům zhlase a při míjení zpomalte. Dodržujte prosím místní dopravní zákony a předpisy.
- Při jízdě v zemích a regionech, kde neexistují žádné zákony a předpisy týkající se elektrických koloběžek, se řiďte bezpečnostními předpisy pro cyklisty a bezpečnostními požadavky uvedených v tomto návodu. Společnost Inmotion a její distributoři nepřebírají žádnou odpovědnost za jakoukoli ztrátu majetku, zranění osob, nehodu nebo právní spory způsobené chováním při používání, které porušuje bezpečnostní pokyny v této příručce.
- Než svou koloběžku půjčíte někomu jinému, ujistěte se, že si přečetl tento návod, zhlédl instruktážní video a naučil se pokyny pro začátečníky. Zodpovídáte za zajištění bezpečnosti nových jezdců. Pomozte novému jezdcovi naučit se používat základní ovládání této koloběžky. Zajistěte, aby každý nový jezdec měl nasazenou helmu a další ochranné pomůcky.
- Před jízdou prosím zkontrolujte a ujistěte se, že nejsou uvolněné upevňovací prvky a zda nejsou poškozené části. Pokud koloběžka vydává abnormální hluk nebo zvuk alarmu, okamžitě ji přestaňte používat a kontaktujte nás přes [info@maxbinker.cz](mailto:info@maxbinker.cz).
- Při jízdě sledujte povrch vozovky, vyhýbejte se překážkám a hladkému povrchu (včetně, ale bez omezení na mokrou půdu, sypký písek, kamennou půdu a led).
- Abyste snížili riziko zranění, musíte si přečíst a dodržovat všechna upozornění a varování v této příručce. Tento produkt je vhodný pro uživatele ve věku 14-60 let a vážící méně než 130 kg.

- Dodržujte prosím následující bezpečnostní tipy:
  - A. Mezi jezdce, kteří nejsou vhodní pro jízdu na této koloběžce patří:
    - i. Osoby ovlivněné alkoholem nebo drogami.
    - ii. Osoby, které se kvůli nemoci nemohou věnovat intenzivní fyzické aktivitě.
    - iii. Osoby, které nedokáží udržet rovnováhu.
    - iv. Osoby, jejichž hmotnost překračuje předepsaný limit (viz návod k obsluze "Tabulka parametrů modelu").
    - v. Těhotné osoby.
  - B. Nezletilí musí jezdit na koloběžkách pod dohledem dospělé osoby.
  - C. Při jízdě dodržujte místní zákony a předpisy. Nejezděte na koloběžkách v oblastech zakázaných místními zákony.
  - D. Pro bezpečnou jízdu se musíte ujistit, že vidíte oblast před sebou a že vás ostatní vidí.
  - E. Ať už je důvod jakýkoli, nejezděte na koloběžce, když sněží, prší, je kluzké, blátivé nebo náledí. Nejezděte na koloběžce přes překážky (písek, kameny nebo zátarasy), které mohou způsobit ztrátu rovnováhy nebo přilnavosti a vést k pádu.
  - F. Poškození a ztráty způsobené vniknutím vody nejsou kryty zárukou.
  - G. Nejezděte prosím v noci.
  - H. Prosím, náhle nezrychlujte ani nezpomalujte. Nejezděte prosím rychlostí překračující limit koloběžky, jinak hrozí nebezpečí sklouznutí, kolize a pádu.
- Prosím, nezkoušejte nabíjet koloběžku, když je nabíjecí port, nabíječka nebo elektrická zásuvka mokrá.
- Ujistěte se, že k nabíjení koloběžky používáte originální nabíječky od Inmotion.
- Používejte pouze díly a příslušenství schválené společností Inmotion. A neupravujte svou koloběžku. Úpravy na koloběžce mohou ovlivnit provoz koloběžky, což má za následek vážné zranění/poškození a neplatnost záruky.
- Děti by neměly používat koloběžky nebo hrát si s jejími částmi. Při jízdě způsobí vibrace karoserie vozidla vibrace těla řidiče.
- Doporučuje se parkovat na rovném a pevném podkladu. Při parkování na svahu musí stojan směřovat dolů, aby se zabránilo převrácení.
- Nedovolte, aby přední strana koloběžky nebyla směrem dolů, abyste zabránili zavření podpěry stojanu vlivem gravitace a převrácení vozidla. Po rozložení stojánu prosím zkontrolujte, zda je tělo koloběžky stabilní a zabraňte tomu, aby se koloběžka převrhla. Neparkujte na frekventovaných místech. Doporučuje se parkovat u zdi. Zaparkujte prosím koloběžku na co nejvíce rovné silnici.
- Abyste získali lepší zážitek z jízdy, doporučuje se produkt pravidelně udržovat.
- Před nabíjením si přečtěte uživatelskou příručku.
- Nedotýkejte se brzdových částí koloběžky, mohlo by dojít ke zranění

Abyste mohli jezdit bezpečně, musíte jasně vidět, co je před vámi, a musíte být jasně viditelní pro ostatní.

Nejezděte na své koloběžce za vlhkého nebo zledovatělého počasí nebo na cestách, které jsou mokré, blátivé, namrzlé nebo z jakéhokoli důvodu kluzké.

Nejezděte přes překážky, jako je písek, sypký štěrk nebo klacky. Mokré, kluzké, hrbolaté, nerovné nebo drsné povrchy mohou zhoršit trakci a přispět ke ztrátě rovnováhy nebo trakce a mohou způsobit pád.

Nejezděte v noci, když je omezená viditelnost.

Náhlé zrychlení nebo zpomalení může vést k prokluzu kol, kolizi nebo pádu.

Nejezděte rychleji, než je povolená rychlost.

Nepokoušejte se nabíjet svou koloběžku, pokud je koloběžka, nabíječka nebo elektrická zásuvka mokrá.

Používejte pouze nabíječku dodanou INMOTION. Používejte pouze s napájecí jednotkou FY-4202000. Nepoužívejte nabíječku od jiných modelů produktů.

Používejte pouze díly a příslušenství schválené společností INMOTION. Neupravujte svou koloběžku. Úpravy vaší koloběžky by mohly narušit provoz koloběžky, mohly by způsobit vážné zranění a/nebo poškození a mohly by zrušit platnost omezené záruky.

Děti by neměly používat koloběžku nebo si hrát s částmi koloběžky. Čištění a údržbu nesmějí provádět děti bez dozoru. Vibrace vozidla způsobí vibrace těla řidiče během jízdy.

Zaparkujte prosím na rovném chodníku, například na svahu, stojan na koloběžku musí směřovat dolů, aby nedošlo k převrácení.

Zkontrolujte, zda je koloběžka zaparkována stabilně, aby se nepřevrátila.

Provádějte pravidelné kontroly vybavení a provádějte pravidelné čištění své koloběžky pro lepší zážitek z jízdy.

Tato koloběžka obsahuje baterie, které nejsou vyměnitelné.

☐☐☐ Odnímatelná napájecí jednotka.

Jakýkoli náklad připevněný na řídítka ovlivní stabilitu vozidla.

Brzdná dráha se může za vlhkého počasí prodloužit.

LPA a LWA: Nepřekračujte 70 dB(A).

V každém případě předvídejte svou trajektorii a svou rychlost při respektování pravidel silničního provozu, pravidel chodníku a těch nejzranitelnějších.

## 2. Obsah balení

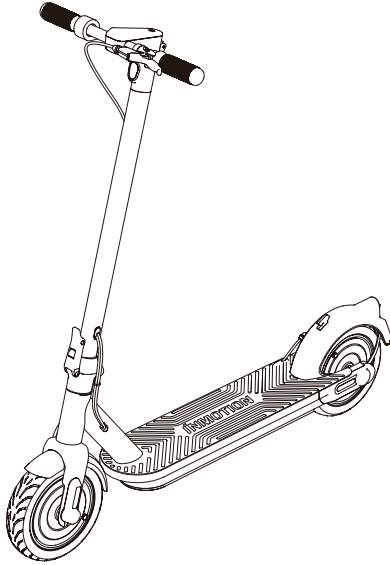

Sestavená koloběžka



Manuál



Průvodce rychlým startem

### Příslušenství



1\* Kabel k nabíječce

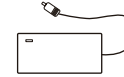

1\* Nabíječka



1\* Rozšířený vzduchový ventil



2\* Plášť pneumatiky

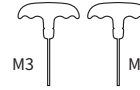

2\* šestihránný klíč s rukojetí

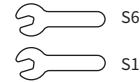

2\* imbusový klíč



5\*M3 šrouby

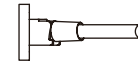

1\* Stojánek



3\*M5 šrouby

### VAROVÁNÍ

- Pečlivě prosím zkontrolujte, zda jsou položky v krabici kompletní a nepoškozené. Pokud některá část chybí nebo je poškozena, kontaktujte nás prosím přes [info@maxblinker.cz](mailto:info@maxblinker.cz)
- Uschovejte si prosím krabici a obalové materiály alespoň 30 dní pro případ, že byste v budoucnu potřebovali koloběžku odeslat.

### 3. Funkční diagram produktu

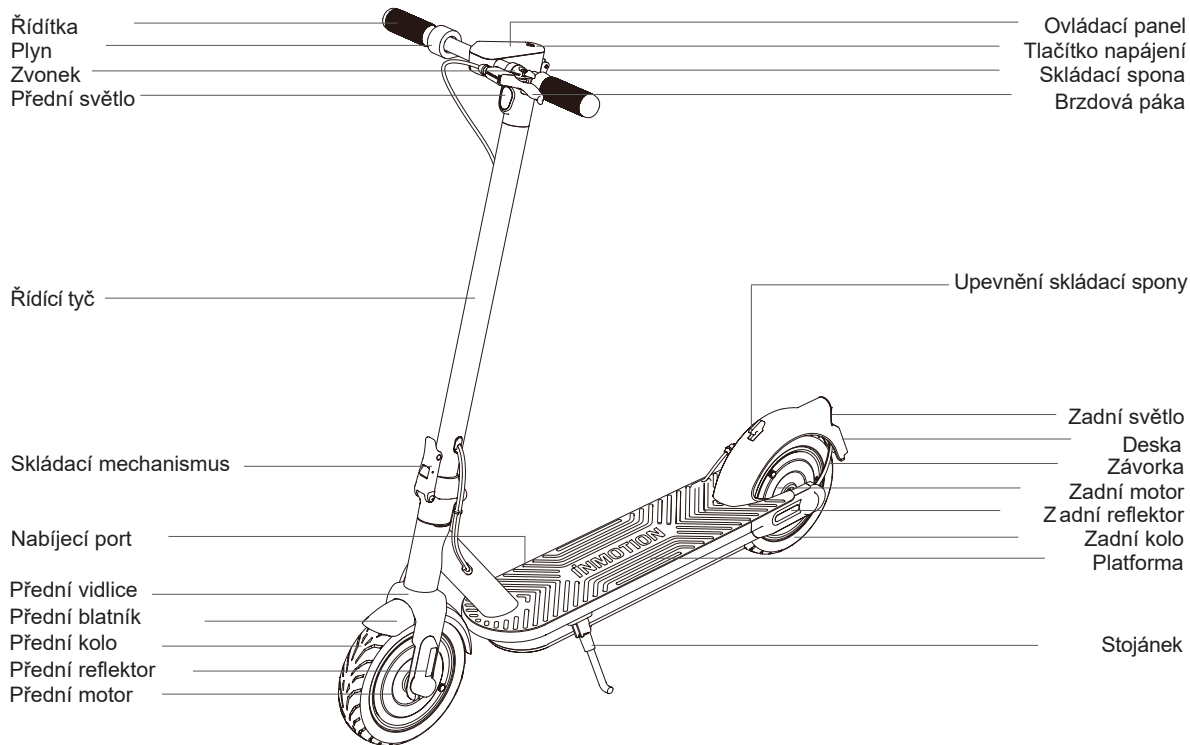





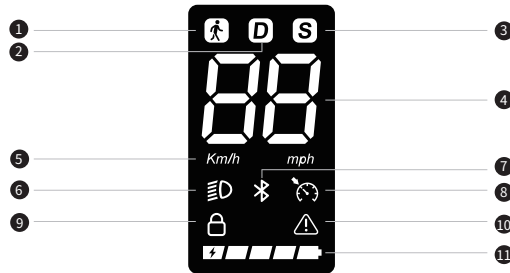





## 4. Ovládací panel



1. Pěší režim
2. Dynamický režim
3. Sportovní režim
4. Ukazatel rychlosti
5. Jednotka rychlosti
6. Ikona světla
7. Ikona Bluetooth
8. Režim tempomatu
9. Ikona zámku
10. Chyba
11. Úroveň baterie

Ikona	Název	Popis
	Pěší režim	Maximální rychlost je 6 km/h, Po přechodu do pěšího režimu současně bliká přední a zadní světlo.
<b>D</b>	Dynamický režim	Maximální rychlost je 25 km/h, vhodné pro běžné jezdce.
<b>S</b>	Sportovní režim	Maximální rychlost je 38 km/h, vhodné pro běžné jezdce.
	Ukazatel rychlosti	Zobrazuje rychlost koloběžky v reálném čase.
<b>Km/h mph</b>	Jednotka rychlosti	Kroky pro změnu jednotky mezi imperiálním a metrickým systémem: Podržte řídítka a třikrát krátce stiskněte tlačítko jednotky rychlosti.
	Ikona světla	Ikona světla se rozsvítí po zapnutí světla a po vypnutí světla zhasne.
	Ikona Bluetooth	Po úspěšném připojení bluetooth se ikona rozsvítí.
	Režim tempomatu	Režim tempomatu se aktivuje automaticky při zachování stejné rychlosti. Stisknutím brzdy nebo plynu se vrátíte zpět do manuálního režimu.
	Ikona zámku	Ikona se rozsvítí po úspěšném uzamčení.
	Chyba	Ikona indikuje, že koloběžka detekovala chybu. Řešení naleznete v tabulce chybových kódů.
	Úroveň baterie	Úroveň nabití baterie je indikována 5 čárkami, poslední blikající čárka indikuje nízkou úroveň nabití baterie.
	Tlačítko napájení	Stiskněte a podržte tlačítko po dobu 2 sekund pro zapnutí/vypnutí elektrokoloběžky. Když je koloběžka zapnutá, stisknutím tlačítka zapnete/vypnete přední světlo a dvojitým stisknutím přepnete režimy.

## 5. Specifikace

Index	Předmět	US Standard	EU Standard
Základní specifikace	Model	LE1	
	Rozměry rozložená	1165x510x1195 mm	
	Rozměry složená	1165x510x550 mm	
	Čistá hmotnost	20.8 kg (45.8 lbs)	
Jezdec	Max. nosnost	130 kg (286.6 lbs)	
	Požadovaná výška	130-200 cm	
	Doporučený věk	14-60 let	
Parametry produktu	Max. rychlost	38 km/h (24 mph)	25 km/h
	Typický dojezd [1]	cca. 56 km	
	Max. stoupání [2]	cca. 36%	
	IP hodnocení	IP56	
	Doba nabíjení	cca. 9 h	
	Provozní teplota	-10°C ~ 40°C	
	Skladovací teplota	-20°C ~ 45°C	
Baterie	BMS	Přebíjí, Nadměrná teplota, Nadměrné vybití, Nadproud, Zkrat, Přepětí	
	Napětí	36-42V	
	Kapacita	14.7Ah, 533.16Wh	
Motor	Nominální výkon	450W*2	
Nabíječka	Vstup	AC100-240V 50/60HZ	
	Výstup	42V 2A	
Jiné	Brzdový systém	Manuální koloučová brzda + elektronická brzda	
	Velikost kol	10palcová pneumatika s nízkým valivým odporem plněná vzduchem	

[1] Typický test dojezdu je založen na zátěži 75 kg při teplotě 25 °C a tlaku 3,5 baru, jízdě rychlostí 18 km/h konstantní rychlostí na rovné vozovce. Skutečný dojezd se může lišit v závislosti na rychlosti, časech startu a zastavení a také okolní teplotě atd.

[2] Maximální sklon měřený za následujících podmínek: zatížení 75 kg s 80% baterií, jízda 10 metrů rychlostí 10 km/h od spodního svahu k vrcholu rychlostí vyšší než 6 km/h.

## 6. Sestavení koloběžky

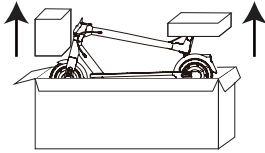

1. Vyjměte vnitřní ochranné kryty a koloběžku.

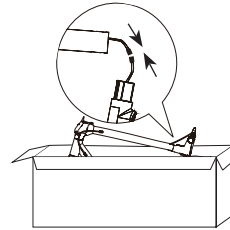

2. Připojte kabeláž uvnitř řídítek a řídicí tyče jako na obrázku. Dávejte pozor na správnou orientaci.

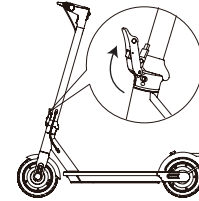

3. Rozložte řídicí tyč a pevně upevněte skládací pojistku.

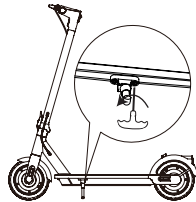

4. Připevněte stojánek pomocí šestihraného klíče M5, který je součástí balení.

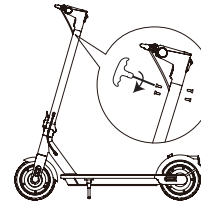

5. Upevněte 4 šrouby řídítka pomocí šestihraného klíče M3, který je součástí balení.

### **VAROVÁNÍ**

Pečlivě prosím zkontrolujte, zda jsou položky v krabici kompletní a neporušené, pokud některá část chybí nebo je poškozená, kontaktujte nás prosím přes [www.maxblinker.cz](http://www.maxblinker.cz).

Abyste se vyhnuli zranění osob, dodržujte prosím pokyny uvedené na nákrese pro montáž a kontrolu. Dětem není dovoleno provádět montážní práce. Ušchovejte si prosím krabici a obalové materiály alespoň 30 dní pro případ, že byste v budoucnu potřebovali poslat svou koloběžku.

## 7. Složení koloběžky

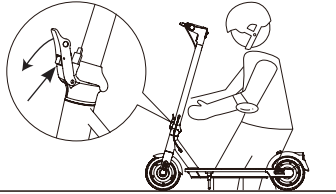

1. Vypněte koloběžku, podržte tyč řízení, stiskněte aretační tlačítko a zatáhněte za páčku, ohněte tyč řízení směrem k platformě.

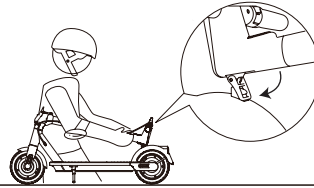

2. Uchopte tyč řízení a zatáhněte za skládací kroužek, připevněte háček k zajišťovací sponě na boku blatníku.

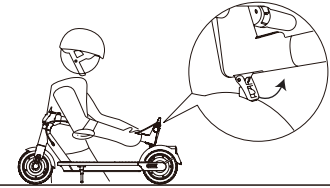

3. Koloběžku rozložíte zatažením za skládací kroužek, poté odjistíte řídicí tyč a vytáhněte ji.

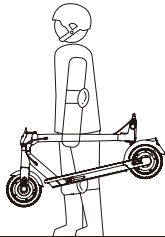

4. Koloběžku můžete přenášet s jednou rukou přidržující řídicí tyč.

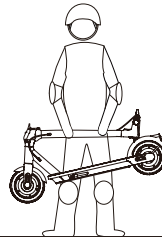

5. Koloběžku můžete přenášet oběma rukama přidržující řídicí tyč.

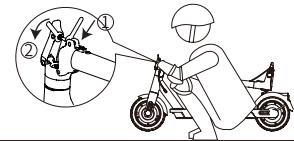

6. Když se skládací mechanismus uvolní, utáhněte spojovací tyče dodaným klíčem S6. Poté pomocí klíče S10 zašroubujte matice na skládací páce.

## 8. Nahuštění pneumatik

Pro lepší zážitek z jízdy a vaší bezpečnost, vždy před každou jízdou zkontrolujte tlak v pneumatikách. Pokud jsou pneumatiky zařízení vypuštěné, nahuštěte je včas. Ideální tlak se pohybuje mezi 2,5 a 3,5 bar.

### Poznámka:

Dojezd a jízdní zkušenosti souvisí s tlakem v pneumatikách. Když je tlak v pneumatikách v normálním rozsahu, čím vyšší je tlak v pneumatikách, tím delší je dojezd.

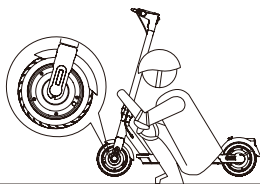

1. Odšroubujte uzávěry vzduchových ventilů pneumatiky.

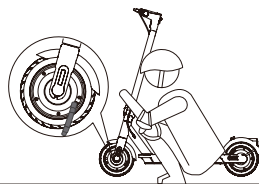

2. Navlečte nástavec ventilu zcela na dřív ventilu a pevně jej utáhněte.



3. Připojte vzduchovou pumpu a poté nahuštěte pneumatiku na správný tlak

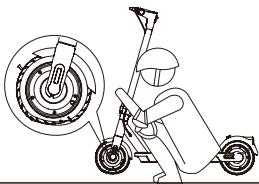

**VAROVÁNÍ:** Při propíchnutí pneumatiky vyměňte i duši.



Naskenujte pro návod,  
jak vyměnit duši

[www.maxblinker.cz](http://www.maxblinker.cz)



## 9. Nabíjení koloběžky

Kontrolka nabíjení:

Červená (nabíjení)

Zelená (nabit)

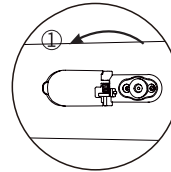
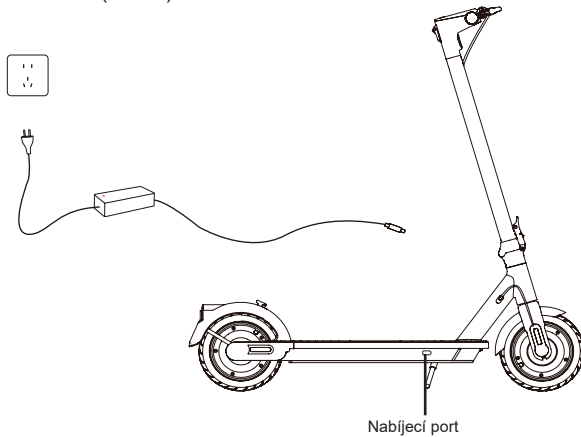

1. Otevřete gumový kryt nabíjecího portu.

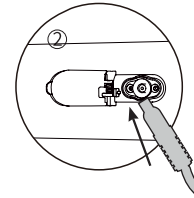

2. Vložte nabíjecí kabel.

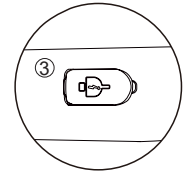

3. Po nabití odpojte nabíječku a uzavřete kryt nabíjecího portu.

### VAROVÁNÍ

Nenabíjejte, pokud jsou nabíjecí port nebo napájecí kabel vlhké.  
Používejte pouze originální měnič, nepoužívejte akumulátory jiných modelů nebo značek.  
Nenabíjejte a přestaňte ihned používat baterii, pokud je poškozená nebo zaplavená.  
Když je koloběžka po nabíjení, pevně zavřete kryt nabíjecího portu.  
Nikdy nenabíjejte uvnitř.

## 10. První jízda



Stáhněte si aplikaci pomocí níže uvedených metod:

1. Naskenujte QR kód vlevo.
2. Vyhledejte „INMOTION“ na  nebo .
3. Přímo navštivte: [www.inmotionworld.com/support/app](http://www.inmotionworld.com/support/app)

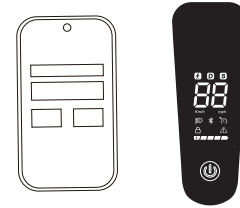
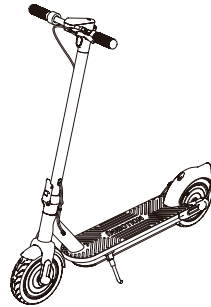

1. Stáhněte a nainstalujte aplikaci, zaregistrujte/přihlaste se ke svému účtu.

2. Zapněte koloběžku, spárujte koloběžku s aplikací INMOTION. Po úspěšném připojení koloběžka pípne.

3. Podle pokynů aplikace aktivujte koloběžku a naučte se bezpečně jezdit. Nyní můžete svou koloběžku začít používat.

### **VAROVÁNÍ**

Při učení jízdy na koloběžce existují bezpečnostní rizika. Pro vaši bezpečnost není vaše nová koloběžka aktivována a po ZAPNUTÍ bude občas pípat. Dokud není koloběžka aktivována, udržuje rychlost jízdy na 5 km/h a není dovoleno přepínat jízdní režimy. Stáhněte si aplikaci INMOTION, abyste aktivovali svou koloběžku a mohli si užívat všechny funkce.

## 11. Jak jezdit

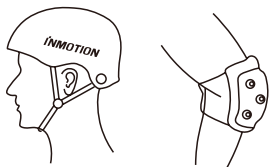

Používejte schválenou přilbu, chrániče loktů, kolen a další ochranné pomůcky, abyste minimalizovali možné zranění.

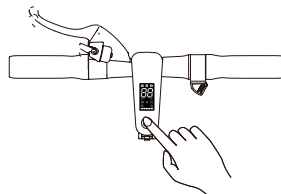

Po zapnutí zkontrolujte indikátor úrovně nabití. Nabijte koloběžku, pokud je úroveň baterie nízká.

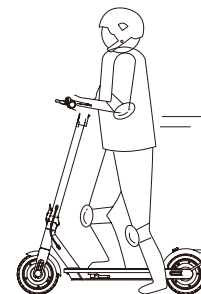

Postavte se jednou nohou na platformu a druhou nohou se odrazte, abyste zahájili jízdu.

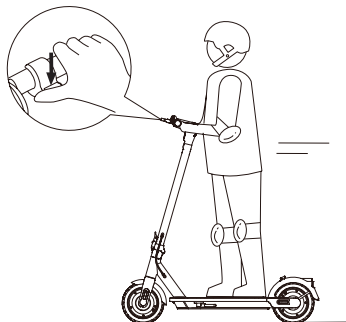

Postavte se oběma nohama na platformu, stiskněte plyn na pravé ruce. Poznámka: Z důvodu vaší bezpečnosti se motor nezapne, dokud koloběžka nedosáhne rychlosti 3 km/h.

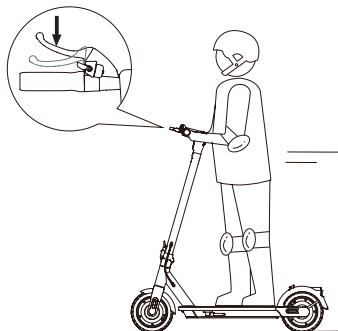

Zpomalte uvolněním plynu a lehkým přidržení brzdové páky (nebrzděte prudce a dávejte pozor na stav vozovky!).

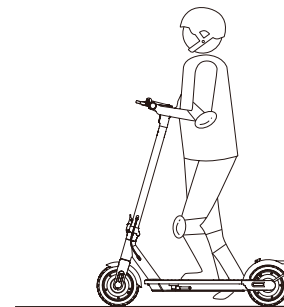

Když jede koloběžka pomalu, nebo zastaví, položte jednu nohu na zem a vystupte.



## 12. Bezpečnostní tipy



⚠ Nejezděte na koloběžce v dešti.

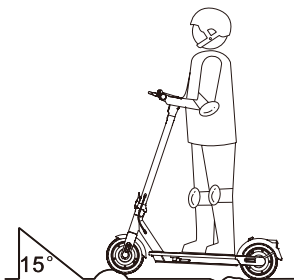

⚠ Nejezděte vysokou rychlostí, když překonáváte zpomalovací hrby, prahy atd., jeďte prosím nízkou rychlostí na nerovných cestách.

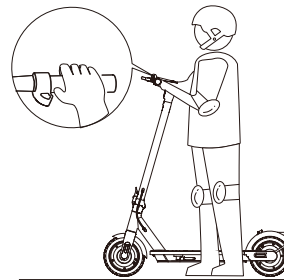

⚠ Při chůzi s koloběžkou netlačte na plyn.

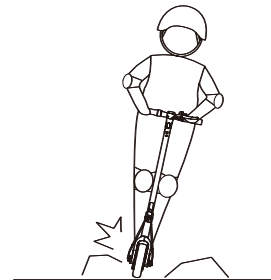

⚠ Vyhňte se kontaktu s překážkami a dávejte pozor na stav vozovky.

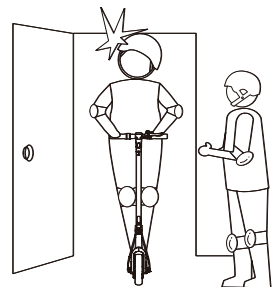

⚠ Při průjezdu dveřmi si dávejte pozor na hlavu.

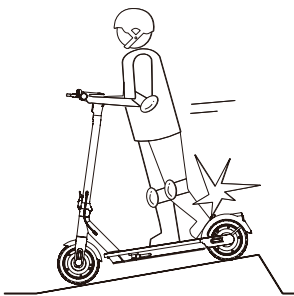

⚠ Nestoupejte na zadní blatník.

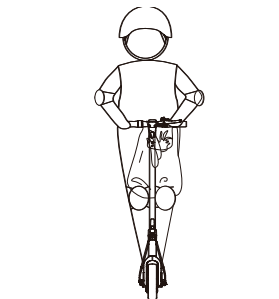

⚠ Nevozte těžké předměty na řídítkách.

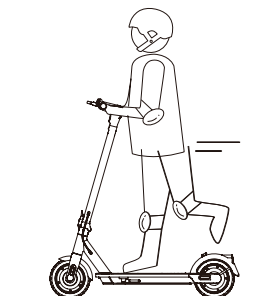

⚠ Nejezděte na koloběžce pouze jednou nohou nebo jednou rukou.

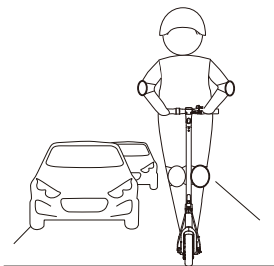

⚠ Nejezděte po dálnicích, veřejných komunikacích nebo dálnicích.

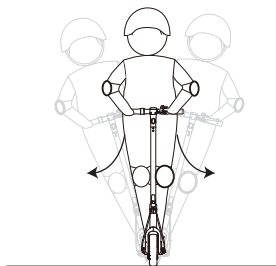

⚠ Neotáčejte rukojetí prudce při jízdě vysokou rychlostí.

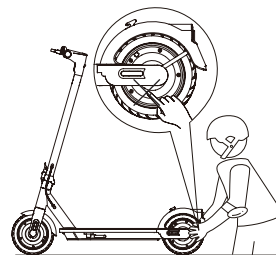

⚠ Nedotýkejte se motoru, hrozí popálení.



⚠ Při jízdě nedávejte ruce pryč z řídek.



⚠ Nejezděte přes kaluže, jeďte kolem nich nízkou rychlostí.

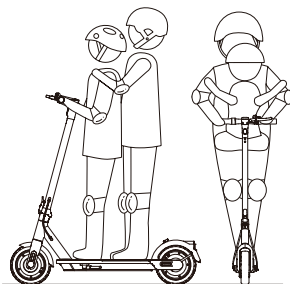

⚠ Koloběžka je určena pouze pro jednoho jezdce. Nevozte žádné pasažéry, zvláště děti. V těhotenství nejezděte.

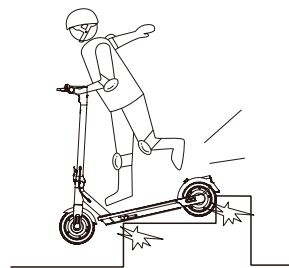

⚠ Nejezděte po schodech nahoru a dolů a neskákejte přes překážky.



⚠ Při jízdě na koloběžce nepoužívejte mobilní telefon a nenoste sluchátka.

## 13. Chybová hlášení

Když vaše elektrická koloběžka zaznamená jakoukoli poruchu, na ovládacím panelu se zobrazí příslušný chybový kód, jak je znázorněno. Pokud následující řešení stále problém nevyřeší, kontaktujte nás přes [www.maxblinker.cz](http://www.maxblinker.cz), rádi vám pomůžeme.

Chybový kód	Chyba	Řešení	Komponent
01	Chyba řídicí jednotky	Chyba řídicí jednotky, restartujte prosím vozidlo nebo kontaktujte certifikovaný servis pro výměnu	Řídicí jednotka
02	Chyba Hallova senzoru	Chyba motoru, kontaktujte certifikovaný servis pro výměnu motoru	Motor
03	Chyba baterie	Chyba baterie, kontaktujte certifikovaný servis pro výměnu motoru.	Baterie
04	Nízké napětí baterie	Napětí baterie je nízké, prosím nabijte baterii.	Baterie
05	Vysoké napětí baterie	Napětí baterie je příliš vysoké, přestaňte koloběžku prosím používat a kontaktujte nás pro podporu.	Baterie
06	Selhání autotestu brzd	Brzdové páky nejsou uvolněny. Uvolněte brzdy, nebo zkontrolujte stav plynu.	Brzdová páka
07	Selhání autotestu při zapnutí plynu	Plyn není zapnut. Uvolněte brzdové páky, nebo zkontrolujte stav plynu.	Plyn
08	/	/	/
09	Chyba komunikace na ovládacím panelu	Prosím restartujte vozidlo, nebo kontaktujte certifikovaný servis pro výměnu.	Ovládací panel
10	Chyba komunikace řídicí jednotky	Prosím restartujte vozidlo, nebo kontaktujte certifikovaný servis pro výměnu.	Řídicí jednotka
11	Přehřívání Mos	Deska řídicí jednotky se přehřívá, přestaňte jezdit a počkejte, až vychladne.	Řídicí jednotka
12	Přehřátí motoru	Deska řídicí jednotky se přehřívá, přestaňte jezdit a počkejte, až vychladne.	Motor

## 14. Údržba

### Čištění

Tělo elektrokoloběžky otřete vlhkým hadříkem. Pokud skvrny přetrvávají, naneste trochu zubní pasty, vyčistěte kartáčkem na zuby a poté otřete vlhkým hadříkem.

### Poznámky

Při čištění elektrokoloběžky se ujistěte, že je vypnutá, odpojený nabíjecí kabel a uzavřený gumový uzávěr, protože únik vody může způsobit poškození elektronických součástek.

Elektrokoloběžku nečistěte alkoholem, benzínem, petrolejem nebo jinými korozivními a těkavými chemickými rozpouštědly, aby nedošlo k vážnému poškození.

Elektrickou koloběžku neomývejte proudem vody pod vysokým tlakem.

### Bezpečnostní opatření při nabíjení

Nenabíjejte elektrokoloběžku ve vlhkém prostředí.

Nejvhodnější okolní teplota pro nabíjení je -10-40°C.

Uchovávejte mimo dosah dětí a zvířat, při nabíjení držte mimo dosah hořlavých materiálů.

Elektrickou koloběžku neskladujte v prostředí s teplotou v rozmezí -20 až 40°C. Nevhazujte baterii do ohně. Mohlo by dojít k požáru, úniku nebo prasknutí.

Po každém použití baterii plně nabijte, abyste prodloužili její životnost. Úplné vybití baterie může baterii trvale poškodit.

Baterii nenabíjejte ani nepoužívejte, pokud zapáchá, přehřívá se nebo vytéká.

Baterii neotevírejte ani nic nekládejte do nabíjecího portu, protože obsahuje nebezpečné látky.

Používejte prosím pouze originální baterii a adaptér pro vaši koloběžku.

Vždy dodržujte místní zákony na ochranu životního prostředí týkající se recyklace baterií.

### Skladování

Když elektrokoloběžku nepoužíváte, uložte ji na chladném a suchém místě. Neskladujte ji po delší dobu venku.

### Poznámka

Nadměrné sluneční záření, přehřívání a nadměrná zima urychlují stárnutí pneumatik a ohrožují životnost elektrokoloběžky i baterie.

### VAROVÁNÍ

- Používejte pouze originální baterie, protože jiné modely nebo značky mohou představovat bezpečnostní riziko.
- Prosím nepřekračujte určenou teplotu pro skladování nebo nabíjení baterie. (Viz specifikace)

- Nedotýkejte se kontaktů baterie. Nedemontujte ani nepropichujte vnější kryt. Vyhněte se kontaktu mezi kovovými předměty a svorkami baterie, aby nedošlo ke zkratu, fyzickému zranění nebo smrti
- Nevhazujte baterii do ohně, mohlo by dojít k jejímu poškození, přehřátí nebo dokonce požáru.
- Nenabíjejte ani nepřestávejte používat baterii, pokud je poškozená nebo zaplavená.
- Nepokoušejte se vyjmout baterii, mohli byste poškodit koloběžku.
- Nepokoušejte se baterii rozebírat, abyste předešli nebezpečí požáru. Uživatelé nesmí opravovat náhradní díly a komponenty dodávané s koloběžkou.
- Nejezděte, když je okolní teplota vyšší než provozní teplota koloběžky (viz Specifikace), protože nízká/vysoká teplota omezí maximální výkon/točivý moment. Mohlo by dojít ke zranění osob nebo poškození majetku v důsledku uklouznutí nebo pádu.
- Po každém použití baterii plně nabijte, abyste prodloužili její životnost. Úplné vybití baterie může baterii trvale poškodit.
- Nesprávná likvidace použitých baterií vážně znečišťuje životní prostředí. Dodržujte místní předpisy týkající se likvidace baterií.
- Dodržujte předpisy pro likvidaci baterií, abyste chránili životní prostředí.

Obvykle by si plně nabitá baterie měla udržet energii po dobu 120–180 dní. Nízkoenergetická baterie by měla vydržet energii po dobu 30–60 dní. Nezapomeňte koloběžku minimálně každých 90 dní nabít, abyste baterii ochránili před poškozením. Elektronika uvnitř baterie zaznamenává stav nabití a vybití baterie, na poškození způsobené přebíjením nebo nedobíjením se omezená záruka nevztahuje.

Dobře udržovaná baterie může dobře fungovat i po mnoha kilometrech jízdy. Při použití při pokojové teplotě 25 °C je dosah a výkon baterie nejlepší; zatímco použití při nízkých teplotách může snížit dosah a výkon. Dojezd baterie se obnoví, když teplota vzroste.

## 15. Před jízdou

1. Pečlivě si přečtete návod k produktu a nepokoušejte se na koloběžce jezdit, pokud nemůžete pokyny úplně dodržovat.
2. Prosím, nedovolte ostatním používat vaši koloběžku, aniž by si pečlivě přečetli tento návod nebo nevěděli, jak používat tento produkt a bezpečnostní opatření.
3. Všechny části koloběžky musí být správně nainstalovány v souladu s návodem. Nesprávná instalace může vést k riziku ztráty kontroly, kolize nebo pádu. Před instalací nebo údržbou prosím vypněte koloběžku, nainstalujte součásti s náležitou pevností. Příliš volná nebo příliš těsná instalace může způsobit poškození nebo selhání produktů.
4. Kupte si prosím pojištění včas po zakoupení produktu, abyste minimalizovali riziko.
5. Před každou jízdou zkontrolujte, zda jsou všechny součásti vozidla na svém místě a bezpečně upevněny, výkon kol, úroveň baterie, provozní stav atd., abyste se ujistili, že žádné části včetně řídítek, představce, pneumatik, brzd, šroubu nejsou uvolněné nebo poškozené a vozidlo je v dobrém stavu pro jízdu. Pokud si všimnete něčeho neobvyklého, okamžitě přestaňte používat a kontaktujte nás pře [www.maxblinker.cz](http://www.maxblinker.cz) .
6. Jste povinni znát všechny zákony, předpisy a zásady týkající se jízdy na koloběžkách ve vaší oblasti a přísně dodržovat platné zákony, předpisy a zásady.

## 16. Ochrana životního prostředí

Tento produkt obsahuje baterii nebo recyklovatelný elektronický odpad a vestavěná dobíjecí baterie obsahuje látky, které mohou znečišťovat životní prostředí. Při likvidaci výrobku jej prosím neházejte do běžného domovního odpadu, ale odevzdejte jej do sběrný elektronického odpadu určeného státem.

## 17. Certifikace

Pro model:

LEI Baterie vyhovuje UN/DOT 38.3.

FCC ID: 2ADUSLE1

Prohlášení o shodě Federal Communications Commission (FCC) pro USA: Toto zařízení je v souladu s částí 15 pravidel FCC. Provoz podléhá následujícím dvěma podmínkám: (1) Toto zařízení nesmí způsobovat škodlivé rušení a (2) toto zařízení musí akceptovat jakékoli přijaté rušení, včetně rušení, které může způsobit nežádoucí provoz.

### Poznámky:

Toto zařízení bylo testováno a bylo zjištěno, že vyhovuje limitům pro digitální zařízení třídy B podle části 15 pravidel FCC. Tyto limity jsou navrženy tak, aby poskytovaly přiměřenou ochranu před škodlivým rušením při domácí instalaci. Toto zařízení generuje, používá a může vyzařovat vysokofrekvenční energii a pokud není nainstalováno a používáno v souladu s pokyny, může způsobovat škodlivé rušení rádiové komunikace.

Nelze však zaručit, že při konkrétní instalaci k rušení nedojde. Pokud toto zařízení způsobuje škodlivé rušení rádiového nebo televizního příjmu, což lze zjistit vypnutím a zapnutím zařízení, doporučujeme uživateli, aby se pokusil napravit rušení jedním nebo více z následujících opatření:

Přeorientujte nebo přemístěte přijímací anténu.

Zvětšete vzdálenost mezi zařízením a přijímačem.

Připojte zařízení do zásuvky v jiném okruhu, než ke kterému je připojen přijímač.

Požádejte o pomoc prodejce nebo zkušeného rádiového/TV technika. Toto zařízení vyhovuje limitům FCC pro vystavení radiaci stanoveným pro nekontrolované prostředí. Změny nebo úpravy, které nejsou výslovně schváleny stranou odpovědnou za shodu, mohou zrušit oprávnění uživatele provozovat zařízení.

Směrnice o omezení nebezpečných látek (RoHS) INMOTION TECHNOLOGIES CO., LTD. výrobek s příloženými částmi (kabely, šňůry atd.) splňuje požadavky směrnice 2011/65/EU o omezení používání určitých nebezpečných látek v elektrických a elektronických zařízeních („přepřpracované znění RoHS“ nebo „RoHS 2“)

Směrnice o rádiových zařízeních



Tímto společnost INMOTION TECHNOLOGIES CO., LTD. prohlašuje, že typ rádiového zařízení je v souladu se směrnicí 2006/42/ES.

Bluetooth	Frequency Band(S)	2.4000-2.4835GHz
	Max. RF Power	100mW

## 18. Ochrana známka a právní upozornění

INMOTION je registrovaná ochranná známka společnosti INMOTION TECHNOLOGIES CO., LTD; Android, Google Play jsou ochranné známky společnosti Google Inc., App Store je ochranná známka společnosti Apple Inc., Příslušní vlastníci si vyhrazují práva na ochranné známky uvedené v této příručce. Výrobce se pokusil zahrnout popisy a pokyny pro všechny funkce koloběžky v době tisku. Vzhledem k neustálému zlepšování vlastností produktu a změnám designu se však vaše koloběžka může mírně lišit od té, která je zobrazena v tomto dokumentu. Výrobce si vyhrazuje právo na změnu designu a funkčnosti produktu koloběžky a dokumentace bez předchozího upozornění oznámení.

## 19. Kontakt

Děkujeme vám za zakoupení koloběžky Inmotion Climber. Přejeme vám s vaší novou elektrokoloběžkou mnoho šťastných kilometrů! V případě jakýchkoli dotazů se na nás obraťte, jsme vždy připraveni být vám k dispozici. Kontaktujte nás, pokud narazíte na problémy související s jízdou, údržbou a bezpečností, nebo s chybami/poruchami vaší koloběžky.

**info@maxblinker.cz**

E-maily vyřizujeme průběžně během pracovních dnů od 10:00 do 19:00.

**22 888 5306**

Jsme tu pro vás každý pracovní den od 10:00 - 19:00 Těšíme se na váš telefonát!

Můžete nás sledovat na uvedených platformách:



**Max Blinker Česká republika**



**MaxBlinker.cz - elektrické koloběžky**



**@maxblinker.cz**



**www.maxblinker.cz**



**Max  
Blinker**

[www.maxblinker.cz](http://www.maxblinker.cz)



INMOTION Aplikace



Facebook skupina  
INMOTION



Stránka výrobce